

LaserPin

H100



Il microperforatore H100 è il modello base della gamma di microperforatori a caldo della Laserpin

L' H100 è costituito da una struttura di supporto, da un sistema di riscaldamento, da un albero sul quale vengono montati i cilindri ad aghi e da un rullo di contrasto, generalmente in fibra naturale. Quest'ultimo spinge il materiale in movimento a contatto con l'albero ad aghi.

Il Sistema di riscaldamento è composto da due set di lampade a infrarossi con potenza massima di 8 Kw al metro, con alimentazione segmentata su tre canali di potenza con governo PID. Ciò garantisce una temperatura uniforme e costante lungo tutta la superficie dei cilindri ad aghi.

Questa uniformità di temperatura è gestita dal sistema di controllo di temperatura e garantisce una qualità omogenea del foro, che è il risultato di una sublimazione del materiale provocata dall'ago riscaldato.

Il microperforatore ha una struttura in acciaio pesante molto rigida e tutte le componenti meccaniche sono strutturate per operare ad alte temperature, a partire dalla camera coibentata che contiene l'albero ad aghi e le lampade.

Il sistema di azionamento è composto da un driver, da un servo motore e da un encoder, rendendo possibile la sincronizzazione della velocità di rotazione dell'albero di perforazione a quella di scorrimento del materiale fino a una velocità massima di 150 metri al minuto.

La sincronizzazione delle velocità garantisce un'alta precisione del diametro dei fori e l'uniformità degli stessi, specialmente nel caso di perforazioni a bassa densità di aghi.

Le impostazioni (velocità, temperatura) sono controllate tramite un innovativo pannello di controllo touchscreen.

Optional: la macchina può essere equipaggiata con un sensore laser per bloccarsi in caso di rottura di materiale.

LaserPin
Perforation Equipment

LaserPin srl
Viale Europa 18/20 - Cologno Monzese (Milan) Italy
Phone +39-022547475
www.laserpin.eu - info@laserpin.eu

H100

Il microperforatore H100 è il modello base della gamma di microperforatori a caldo della Laserpin.

Garantisce micro fori perfetti su qualsiasi tipo di film termoplastico. Può operare ad una velocità massima ideale di 150 metri/minuto.

E' particolarmente raccomandata per perforazioni a bassa densità quali microforature "delicate" e per materiali termoretraibili tra i 6-8 μ , sia a bassa che alta densità.

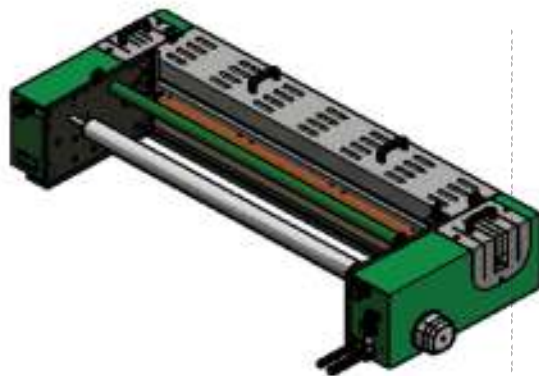

Passaggio Massimo Materiale

1600 mm

Motorizzato

Sì

Velocità Massima

150 metri/minuto

Riscaldamento

8 Kw/metro

Temperatura Massima

400 °C

Diametro dei Fori

0.3-2.8 mm

Sistema di Controllo Touchscreen

Integrato

Sistema Registrazione di Affondamento

Sì

Materiali



LDPE



HDPE



PP



BOPP



PU FOAM



PVC ESPANSO



PET



TESSUTO NON TESSUTO

APPLICAZIONI

CONFEZIONI PER FRUTTA

SACCHETTI PER PANE

VASI PER IDROPONICA

POLIONDA (PP, PE)

FILTRI PER CAFFE

CONFEZIONI PER MANGIMI